

Technická data - Amarok

VW Amarok Highline (2012)	
Počet válců	4
Typ motoru / zdvihový objem	Vznětový / 1 968 cm ³
Nejvyšší výkon	132 kW (180 koní)
Nejvyšší výkon při otáčkách	4 000 ot/min
Nejvyšší krouticí moment	420 Nm při 1 750 ot/min
Zrychlení z 0 na 100 km/h	11,3 s
Nejvyšší rychlost	174 km/h
Převodovka / počet stupňů	Automatická / 8 stupňů
Prům. Spotř.: město / mimo / komb.	9,1 / 7,4 / 8,0 l / 100 km
Rozvor náprav	3 095 mm
Rozměr pneumatik	245/65 R17

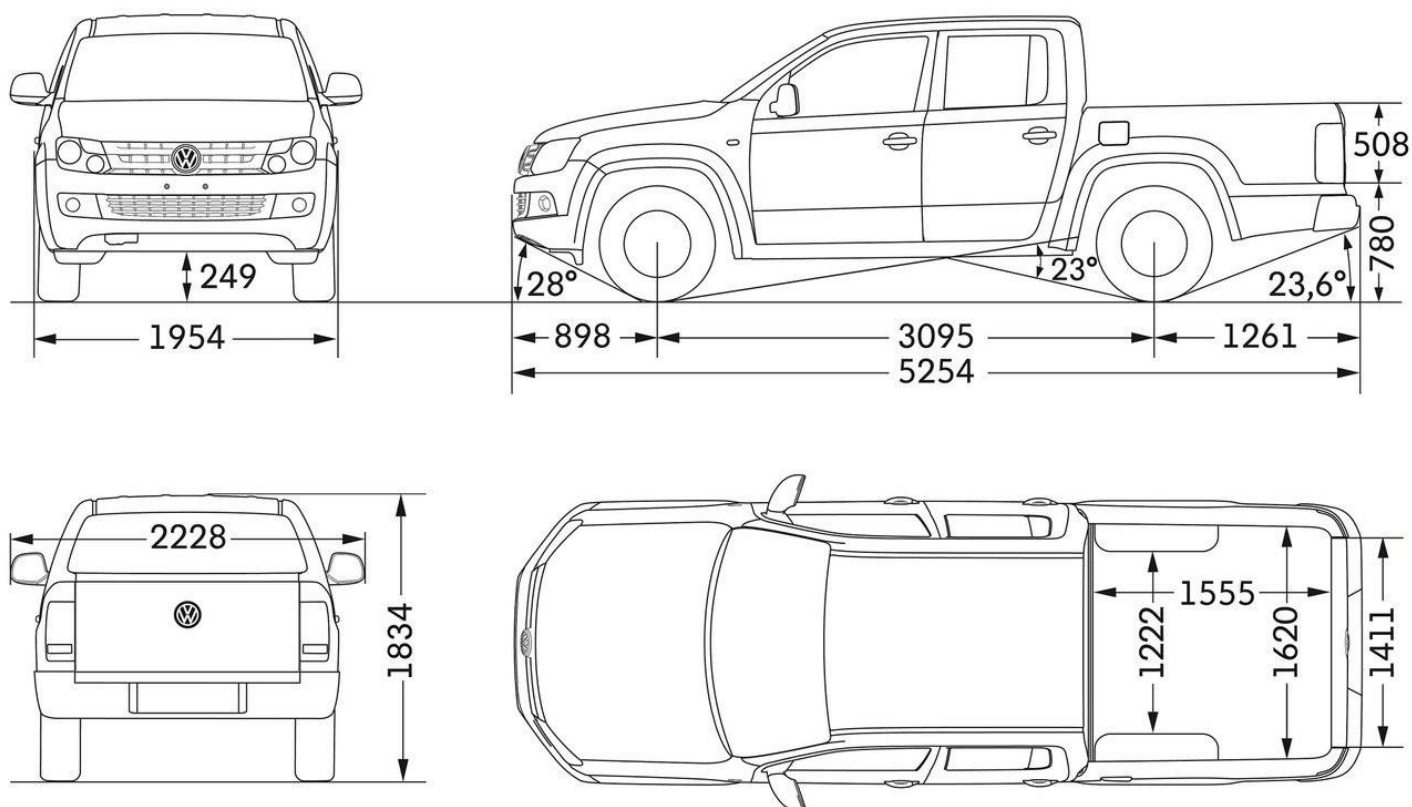

Model / motor / zdih. objem	Výkon	Točivý moment
2,0 TSI / R4 16V / 1984 cm³	118 kW/160 koní při 3800–5500 ot/min	300 Nm při 1600–3750 ot/min
2,0 TDI (CR) DPF / R4 16V / 1968 cm³	90 kW/122 koní při 3750 ot/min	340 Nm při 1750–2250 ot/min
2,0 TDI (CR) DPF / R4 16V / 1968 cm³	103 kW/140 koní při 3750 ot/min	340 Nm při 1750–2250 ot/min
2.0 BiTDI (CR) DPF / R4 16V / 1968 cm³	120 kW/163 koní při 4000 ot/min	400 Nm při 1500–2000 ot/min
2,0 BiTDI (CR) DPF / R4 16V / 1968 cm³	132 kW/179 koní	420 Nm

VW Amarok Double Cab	
Délka [mm]	5254
Šířka [mm]	1944
Výška [mm]	1834
Rozvor [mm]	3095
Světlá výška [mm]	249
Brodivost [mm]	500
Průměr otáčení [m]	12,95