

Technická data - Lupo

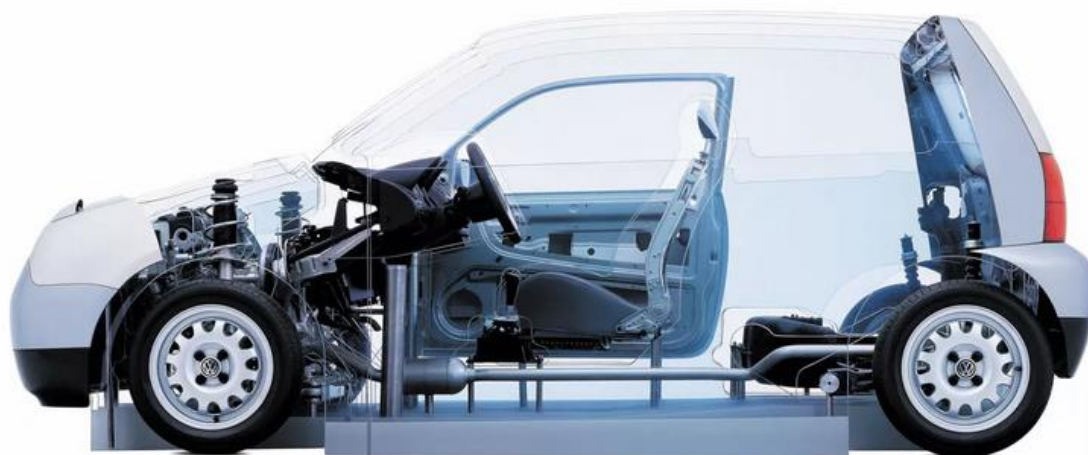

Technická data (VW Lupo 1.0, 2005)	
Kategorie auta	Malý vůz
Země výroby auta	Německo
Typ karoserie auta	Hatchback
Poháněná kola	Pohon předních kol
Rozměry / objemy	
Délka auta:	3530 mm
Šířka auta	1650 mm
Výška auta	1470 mm
Zavazadlový prostor auta	830 l
Prostor pro cestující	4180 l
Rozvor auta	2330 mm
Minimální průměr otáčení	10 mm
Počet sedadel	5
Počet dveří	3
Provozní hmotnost	968 kg
Největší přípust. hmotnost	1330 kg
Největší přípust. Hmotnost přívěsu	650 kg
Motor / palivo	
Zdvihový objem	999 cm ³
Typ motoru	4 valcový inline
Umístění motoru	Vpředu příčný
Počet válců	2
Velikost válce	67.1 x 70.6 mm (2.6 x 2.8 palců)
Komprese	10.7:1
Kontrola paliva	Jedna vačková hřídel na hlavě válce (OHC)
Systém paliva	Vstřikování
Druh paliva	Benzín bezolovnatý 95

Spotřeba - kombinovaná	5.6 l
Objem nádrže	34 l
Výkon	
Max. rychlost	152 km/h
Zrychlení 0-100 km/h	17.7 s
Maximální výkon	37.8222 kW 5000 ot (50.7 l.s.)
Poměr výkon / váha	0.0393142 kW/kg
Maximální točivý moment	86 Nm/ 3000 ot
Brzdy / chlazení / převodovka	
Přední brzdy	Diskové, chlazené vzduchem
Zadní brzdy	Bubnové
Detaily brzd	System ABS
Převodovka	Manuální 5-rychlostní
Chladicí systém	Chladicí kapalina
Transmise	Manuální 5-rychlostní
Další	
Přední pneumatiky	155/70-R13
Zadní pneumatiky	155/70-R13
Servisní prohlídky	po 30000 km
Počet airbagů	6

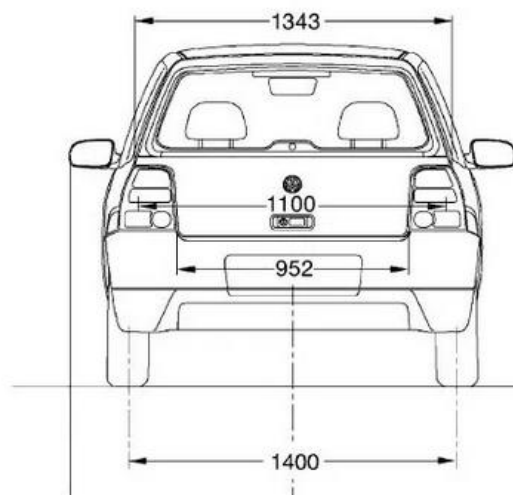
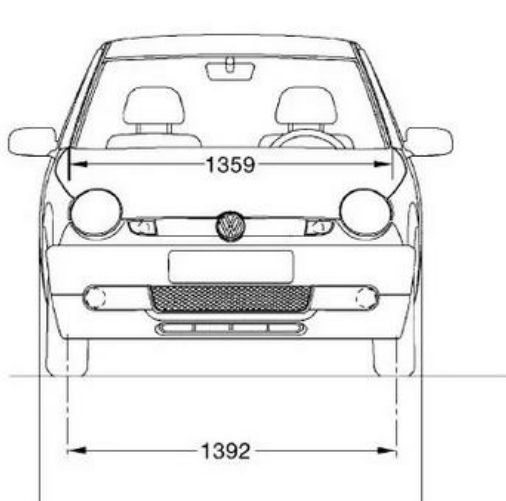
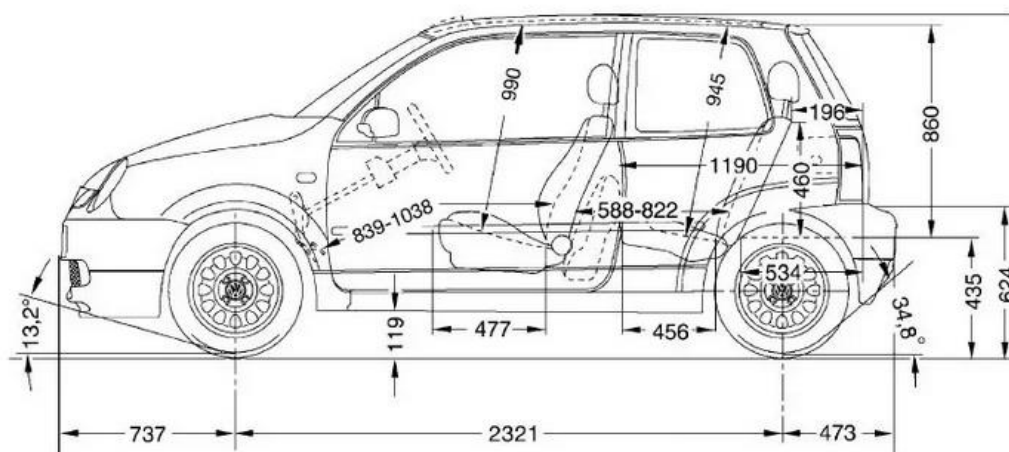

Zážehové motory

1.0 MPI 37 kW

1.4 MPI 44 kW

1.4 16V 55 kW

1.4 16V 74kW

1.6 16V 92 kW (pro verzi GTI)

Vznětové motory

1.2 TDI 3L 45 kW (pro „třilitrovou verzi“)

1.4 TDI 55 kW

1.7 SDI 44 kW